

DACIA

DACIA DUSTER



1

LÄR KÄNNA DIN DUSTER

UPPTÄCK



2

DIN DUSTER I VARDAGEN

UPPTÄCK



3

UTRUSTNING OCH TEKNISKA FAKTA

UPPTÄCK



4

DACIA ANDAN: ALLT DU BEHÖVER

UPPTÄCK

EN ÄKTA SUV



TUFF HELT ENKELT

Inget kan stoppa den. Dacia Duster är definitionen av en SUV, nu mer än någonsin. En ikonisk stil med självsäker design och helt nya färger som förstärker dess äventyrliga karaktär. I den nya EXTREME-versionen i cedergrönt, får Dacia Duster EXTREME en off-road look värdig ditt nästa äventyr.



EXTREME, MER DUSTER ÄN NÅGONSIN

På insidan välkomnas du av exklusiva tröskelskydd och golvmattor. Glimrande koppar pryder ventilationsgallren och växelspaksinfattningen. Textilierna pryds med dekorsömmar i dörrsidorna, på mittarmstödet och runt handbromsen. Slutligen har den tvättbara klädseln impregnerats med en MicroCloud-behandling för att tåla alla slags äventyr.



Dacia Duster EXTREME känns omedelbart igen på den höga finishen. En exklusiv kopparfärg förstärker designen på bland annat backspegelkåporna, modellbeteckningen och de modulära takrailsen. Äventyrlusten förstärks av de svarta fälgarna. Hajfensantennen är pricken över i.



KOPPARBRUNA BACKSPEGLAR



**HÖGBLANKT SVARTA ALUFÄLGAR
MED KOPPARFÄRGAD EMBLEM**



KOPPARFÄRGAD BETECKNING PÅ BAKLUCKAN



ÖVERVINN ALLA HINDER

Upplev friheten: Dacia Duster tar dig dit du vill – snabbt, lätt och bekymmersfritt. Det robusta chassit, den höga markfrigången och de utmärkta terrängegenskaperna i den fyrhjulsdrivna versionen gör att den enkelt klarar allt från gropig grusväg till lerig skogsväg. Med starthjälp i backe går det smidigt uppför även när det är riktigt brant och tack vare Hill Descent Control* slipper du slira i nedförsbackar.

4x4 Monitor har inbyggd kompass och höjdmätare så att du alltid har stenkoll på läget, oavsett vart resan tar dig. Ställ om vredet* från två- till fyrhjulsdrift och låt äventyret börja!

* Endast 4x4.



ÄKTA TERRÄNGEGENSKAPER



KOMPASS & HÖJDMÄTARE



4X4-VRED

LÄS MER

MENY

URBANA ÄVENTYR

Eftersom upplevelsen börjar redan ute på parkeringen är Duster en njutning även i stadstrafik. Med elektrisk servostyrning, dödvinkelvarnare och en helt ny EDC-automatlåda* flyter allt perfekt. Och när det kommer till motorer erbjuder Duster ett riktigt smörgåsbord: välj mellan diesel eller bensin, två- eller fyrhjulsdrift.

* Med motorn TCe 150 2wd



ETT FULLMATAT PASSAGERAR- UTRYMME

Ännu högre komfort för alla: klädseln och nackskydden har ett nytt utseende och i det skjutbara mittarmstödet finns extra förvaring (nästan 1,1 liter). Knappar med bakgrundsbelysning syns tydligt på ratten. På instrumentbrädan sitter en stor 8-tums pekskärm och två USB-uttag.



Välj mellan två mediasystem: Media Display* med ett intuitivt och användarvänligt gränssnitt erbjuder Bluetooth®-anslutningsmöjligheter, smartphone-speglning och sex högtalare.

Media Nav* är till för dig som vill ha ett inbyggt navigeringssystem och trådlös speglning av din smartphone. Bägge systemen levererar massor av användbar information och är kompatibla med Android Auto™ och Apple CarPlay™. De som åker i baksätet kan ladda plattan eller telefonen i USB-uttagen. Extra skönt när ni ska åka långt.

Android Auto™ är ett varumärke som tillhör Google Inc.
Apple CarPlay™ är ett varumärke som tillhör Apple Inc.
*Beroende på version.



SMARTPHONE-SPEGLING



PLATS FÖR STORA MÖJLIGHETER

Du kan aldrig ana hur mycket du får plats med i Dacia Duster. Så ta med rubbet! Resväskor, storhandling, möbler... din SUV är alltid redo. Den extrema modulariteten gör att du kan anpassa passagerarutrymmet precis som du vill: anpassa lastutrymmet och, hur du delar upp kupén (baksätet går att fälla 60/40 eller helt) för att få plats med det du tänkt lasta in.

De många förvaringsutrymmena i dörrarna och på baksidan av förar- och passagerarstolen gör att du kan tömma fickorna och njuta av resan!



418 L BAGAGERUMSVOLYM



FÄLLBART BAKSÄTE

KÖR SÄKERT



Sanna äventyrare vet att säkerheten alltid går först. Och Duster är inget undantag. Här finns funktioner som gör att du alltid kan känna dig trygg bakom ratten. En förstärkt kaross, krockkuddar fram och på sidorna och Isofix-fästen för barnstol innebär att alla i bilen är väl skyddade.



MULTIVIEW-KAMERA

Med MultiView-kameran får du ögon i nacken (och i tinningarna och pannan)! Underlättar körningen genom att ge bättre överblick över området framför, bakom och på sidorna av bilen.



HILL DESCENT CONTROL

Hill Descent Control på 4x4-versionen håller en jämn och låg hastighet (5 - 30 km/h) för att förhindra att bilen slirar.

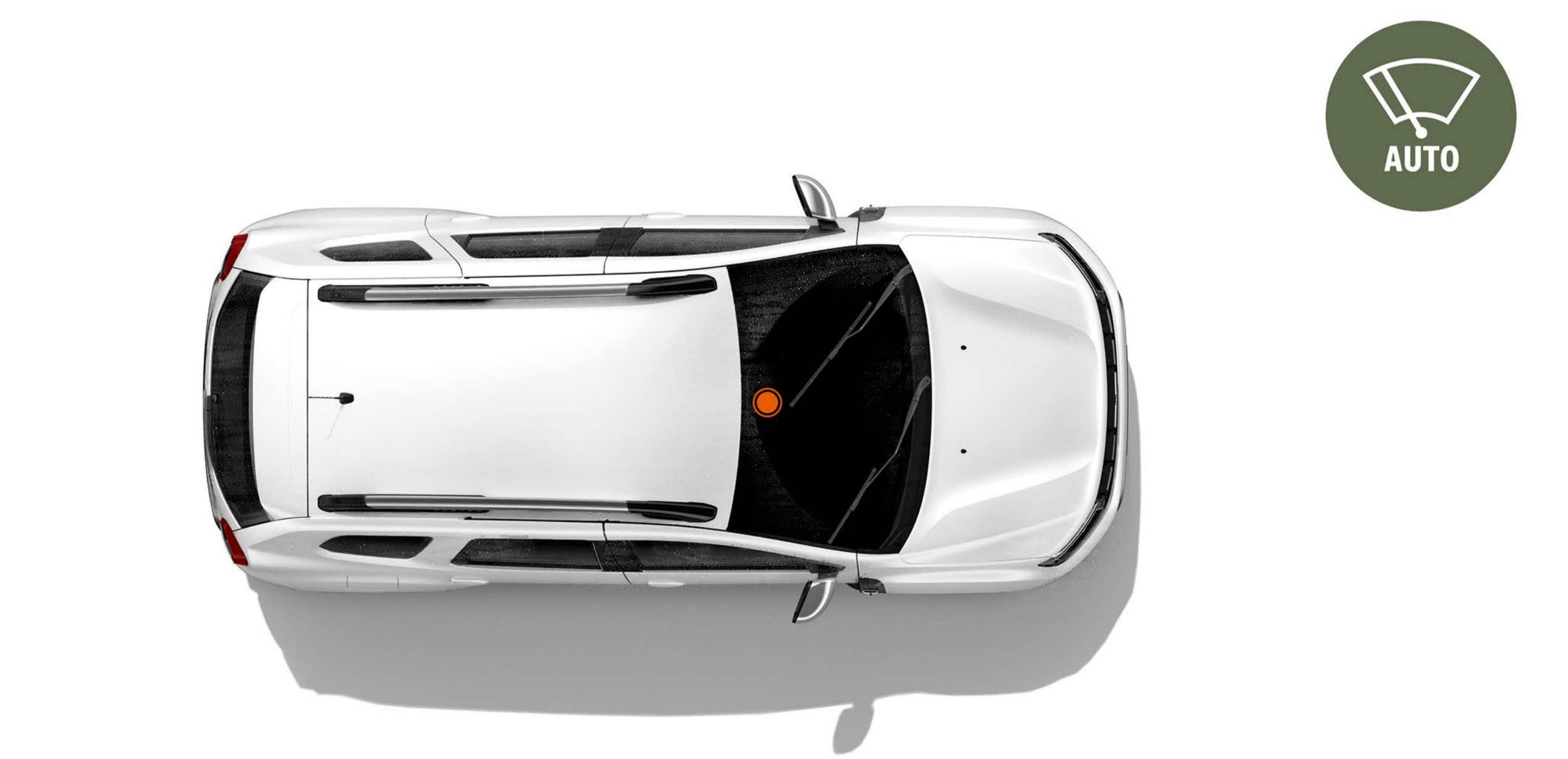

AUTOMATISKA VINDRUTETORKARE

Med regnsensorn aktiverad, sveper framrutetorkaren när det behövs.

LÄS MER

MENY

UPPTÄCK UTRUSTNINGEN

FÄRGER



UTRUSTNINGSNIVÅER



TILLBEHÖR



MOTORER



UTRUSTNING & TILLVAL



MÅTT



FÄRGER



LICHEN KAKI⁽¹⁾



ARIZONA ORANGE^{(2)*}



GLACIER VIT⁽¹⁾



COMET GRÅ⁽²⁾



PEARL SVART⁽²⁾



URBAN GRÅ⁽¹⁾



CEDAR GRÖN^{(2)**}

(1) Solid lack. (2) Metallic lack
*ej till Extreme.
** endast på Extreme.

Bilder i illustrativt syfte.

HÄMTA DACIA AR APP

UTRUSTNING

ESSENTIAL



UTRUSTNING I URVAL

UTRUSTNING

- 6 airbags (fram, axlar, krockgardiner)
- ABS och panikbromsassistans
- Halvljusautomatik
- Insynsskydd
- Fjärrstyrt centrallås
- Elassisterad servostyrning
- Eluppvärmda framsäten
- Eco Mode, Stop & Start
- Växlingsindikator
- ESC stabilitetsprogram och Hill Start Assist (starthjälp i backe)
- Förvaring i bakdörrarna
- Isofix fästen på ytterplatserna bak
- Däckreparationskit
- Elfönsterhissar fram
- Farthållare / begränsare med rattreglage
- Innerbelysning fram
- 12V-uttag fram
- Manuellt justerbara backspeglar
- LED halvljus med ljussignatur
- 1/3-2/3 fällbart baksäte
- Dacia Plug & Music (DAB radio, AUX- och USV-uttag, Bluetooth® telefoni med rattreglage)
- 4 högtalare
- Adaptivt Hill Descent Control-system (på 4x4 versioner)
- Ratt justerbar i höjd- och djupled

- Soft feel ratt
- Manuel luftkonditionering
- Dimljus fram

DESIGN

- Ny grilldesign med Dacia-emblem och vita dekorinlägg
- Karossfärgade stötfångare
- Stålgrå ventilationsgaller
- 16" stålfälgar med hjulsida
- Svarta ytterdörrhandtag och beckspegelkåpor
- Tygklädsel
- Svarta längsgående takrails

TILLVAL

- 16" reservhjul med domkraft(1)
- Comet grå eller Lichen Khaki lackering

(1) Nödreservhjulet ersätter däckreparationskitet.

EXPRESSION



UTRUSTNING I URVAL EXPRESSION = ESSENTIAL +

UTRUSTNING

- 2 taklampor fram (förare & passagerare)
- One-touch elfönsterhiss på förarsidan
- Elfönsterhissar runt om
- Stolsfickor på framstolarnas baksida
- 12V-uttag bak
- Parkeringsassistans bak
- Eluppvärmda ytterbackspeglar
- Höjdjusterbart förarsäte
- Soft feel ratt med stålgrå dekor
- 8" Media Display: DAB radio, smartphone-spegling via USB-kabel, Android Auto™ och Apple CarPlay™ kompatibel, Bluetooth®, 4 högtalare, 8" pekskärm, Bluetooth® audiostreaming & telefoni med rattreglage, 4x4 info(1), Eco-körningscoach

DESIGN

- 16" Oraga aluminiumfälgar
- Karossfärgade dörrhandtag
- Silverfärgade backspegelkåpor
- Stålgrå interiöra dörrhandtag
- Stålgrå rektangulära ventilationsmunstycken med vita skjutreglage
- Högblankt svart växelspaksknopp
- "Expression"-klädsel

TILLVAL

- Navigationspaket: backkamera, 8" Media Nav med MAP CARE navigation (kartor över västeuropa + 6 kostnadsfria uppdateringar under 3 år), 6 högtalare, 8" pekskärm, Bluetooth® audiostreaming och telefoni med rattreglage, 4x4 info(1), Eco-körningscoach
- Reservhjul med domkraft (2)
- Metallic eller solid lackering (förutom Cedar grön)

(1) Endast med 4x4.

(2) Nödreservhjulet ersätter däckreparationskitet.

Android Auto™ är ett skyddat Google Inc. varumärke Apple CarPlay™ är ett skyddat Apple Inc. varumärke.

EXTREME



UTRUSTNING I URVAL EXTREME

UTRUSTNING

- 17" aluminiumfälgar i svart med kopparfärgat Dacia-emblem på centrumkåporna
- Elinfällbara ytterbackspeglar
- Hajfensantenn i svart metallic
- Grill i Dacias nya formspråk
- Kopparbruna backspegelkåpor, dörrdekaler och sidodekaler med topografiska mönster, Dacia logotyp i kopparbrunt på bakluckan
- Flexibla takrails med kopparfärgad Dacia-text
- Tvättbar impregnerad MicroCloud-klädsel
- Dörrklädsel i tvättbar impregnerad MicroCloud-textil med kopparbruna dekorsömmar
- Kopparfärgad dekor runt ventilationsmunstycken och växelspaken
- Kopparbruna dekorsömmar på växelspaksknoppen (endast automat), handbromsdamasken och mittarmstödet
- Gummimattor fram och bak med topografiska mönster
- Extreme instegslistor

KOMFORT

- Automatiska vindrutetorkare
- Klimatanläggning
- Handsfree nyckelkort
- två USB portar för baksätet

KÖRNING & INSTRUMENT

- Multiview-kamera

TILLVAL

- Metallic eller solid lack (förutom Orange Arizona)
- Reservhjul med domkraft(1)

(1) Nödreservhjulet ersätter däckreparationskitet.

LÄS MER

MENY

EXTREME FINNS ÄVEN TILL



SANDERO STEPWAY EXTREME

Ett enda ögonkast är allt som krävs för att börja drömma sig bort. Sandero Stepway med sin skulpterade motorhuv, djärva framparti och förhöjda markfrigång har en autentisk och robust crossoverstil. EXTREME utförandet lyfter designen till nya höjder med eleganta koppardetaljer på in- och utsidan.

MOTORER

- Bensinmotorn TCe 90 finns med både manuell och CVT automatväxellåda

UTRUSTNING I URVAL

- Handsfree nyckelkort
- Tvättbar klädsel
- Parkeringsassistans f/b + backkamera
- Modulära takrails som kan förvandlas till lasträcken



DACIA JOGGER EXTREME

Den är lång som en kombi, rymlig som en minibuss och robust som en SUV. Nya Dacia Jogger lyckas med konststycket att förena det bästa från tre världar i en fem- eller sjusitsig familjebil. Nya Jogger är flexibel, elegant och mycket bil för pengarna. En äkta Dacia helt enkelt.

MOTORER

- Välj bensinmotor eller Dacias första hybrid; Jogger HYBRID 140

UTRUSTNING I URVAL

- upp till 7 sittplatser
- Modulära takrails som kan förvandlas till lasträcken
- Tvättbar klädsel
- Handsfree nyckelkort

TILLBEHÖR



EXTREME OFF-ROAD PAKET

Förstärk din Dusters tuffa stil! Paketet omfattar bland annat skyddsinfattningar till strålkastarna och sidoskyddslister.



SIDOSTEG OCH STÄNKSKYDD

Ett måste för att förstärka bilens off-road utseende. Sidostegen gör det dessutom enklare att komma åt om du behöver lasta på taket. Stänkskydd skyddar bilen från smuts, lera och stensprut. (Set om 2 stänkskydd).



DEKORDEKALER

Omfattar ett set om 3 dekaler för bakluckan, sidorna och backspeglarna. Stick ut med stil!



KROMADE SIDORÖR

Kromade sidorör förhöjer utseendet och kommer garanterat fånga gillande blickar!



HJFENSANTENN

Hjufensantennen smälter perfekt in och ger en elegant touch.

DACIA TAKBOX

Lasta ännu mer! Praktisk och robust för säker transport på taket.

Finns i två storlekar; 400L eller 480L.



CYKELSTÄLL TILL MODULÄRA TAKRAILS

Duster Extreme är utrustad med modulära takrails som enkelt blir lasthållare. Med det anpassade cykelstället lastar du enkelt en cykel på taket.



CYKELSTÄLL FÖR DRAGKROK

Cykelstället monteras verktygslöst på dragkroken. Lasta upp till tre cyklar på ett säkert sätt.



HUNDGALLER & BAGAGERUMSMATTA

Låt din fyfota vän följa med på resan. Utrusta din Duster med hundgaller och en bagagerumsmatta för säker transport av dina husdjur



EASYFLEX BAGAGERUMSMATTA

Skydda hela lastutrymmet vid transport av otympliga föremål. Den mångsidiga och vattentäta skyddsmattan skyddar även ett nedfällt baksäte och är enkel att vika ut eller ihop.

[HÄMTA TILLBEHÖRSBROSCHYR](#)

MOTORER

	TCe 90	TCe 150 EDC
MOTORER		
Drivmedel	Bensin	Bensin
Max. effekt kW CEE (hk) vid varv / minut (rpm)	67 (90 hk) vid 4,400-4,900	110 (150 hk) vid 5,250-6,000
Max. vridmoment Nm CEE (m.kg) vid varv / minut (rpm)	160 vid 2,200-3,750	250 vid 1,700-3,250
Insprutning	Sekventiell multipoint	Direktinsprutning
Slagvolym (cc)	999	1,332
Antal cylindrar/ventiler	3 cylindrar/ 12 ventiler	4 cylindrar/ 16 ventiler
Utsläppsnorm	Euro 6	Euro 6
Partikelfilter (1)	Ja	Ja
Stop & Start (2)	Ja	Ja

PRESTANDA		
Tophastighet (km/h) / 0-100 km/h (s)	166/13.1	174/9.7
1.000 m från stillastående (s)	35,4	31,4

VÄXELLÅDA & TRANSMISSION		
Transmission	4x2	4x2
Växellåda / Antal växlar	Manuell / 6	Automat / 6

STYRNING		
Styrning	Elassisterad servostyrning	
Vändcirkel mellan trottoarkanter (m)	10,72	10,72

BROMSAR		
Fram: ventilerade skivor, diameter (mm)	280	280
Bak: trumbromsar, diameter (tum)	9	9

DÄCK & FÄLG		
Däckdimension	215/65 R16 & 215/60 R17	

FÖRBRUKNING OCH UTSLÄPP (3)		
Testförfarande	WLTP(5)	
Eco mode	Ja	Ja
Bränsletank (L)	50	50
AdBlue® tankstorlek (4) (l)	-	-
CO2 utsläpp blandad körning (g/km)	140	141
Förbrukning blandad körning (l/100 km)	6,2	6,2

VIKTER (kg) OCH LASTVOLYM		
Min. vikt tom körklar (tjänstevikt)	1,189	1,263
Godkänd tillåten tågvikt (MTR)	2,934	2,978
Godkänd max. vikt med last (totalvikt)	1,734	1,778
Max. lastvikt(6)	460 - 545	450 - 515
Max. dragvikt bromsat släp	1,200	1,200
Max. dragvikt obromsat släp	630	665
Min. bagagerumsvolym under insynsskydd med däckreperationskit /reservhjul (7) (dm3 VDA)	445/445	445/445
Max. bagagerumsvolym med nedfällt baksäte med däckreperationskit /reservhjul (7) (dm3 VDA)	1,478/1,478	1,478/1,478
Min. bagagerumsvolym under insynsskydd med däckreperationskit /reservhjul (liter)	478/478	478/478
Max. bagagerumsvolym med nedfällt baksäte med däckreperationskit /reservhjul (liter)	1,623/1,623	1,623/1,623

(1) Bensinmotor med partikelfilter (DPF): för att minska utsläpp från partiklar har bensinmotorerna utrustats med ett partikelfilter. Partikelfiltret avlägsnar partiklar ur avgaserna och bränner sedan upp dem i en automatisk regenereringsprocess. Partikelfiltret är underhållsfritt. (2) Fordonets startbatteri är anpassat för användning med Stop & Start-systemet (3) Officiell förbrukning och utsläpp i enlighet med rådande lagstiftning. (4) Blue dCi dieselmotorer är utrustade ett SCR*-reningssystem med AdBlue® (en ogiftig tillsats som finns på de flesta bensinstationerna) Tekniken omvandlar kväveoxid till ofarliga gaser. Fordonet meddelar brukaren när påfyllning av AdBlue®-tanken krävs.

*Selective catalytic reduction innebär att amoniak (NH3) från AdBlue® sprutas in i den katalytiska omvandlaren. Den kemiska reaktionen som uppstår omvandlar kväveoxid (NOx) till ofarliga gaser (vattenånga och ofarligt kväve). Fordonets bränsle- och AdBlue®-förbrukning påverkas av hur fordonet används, utrustning, körmönster och last. (5) Detta nya testprotokoll gör det möjligt att få resultat som ligger mycket närmare de värden som bilen kommer att uppvisa vid normal vardagskörning, än vad som var fallet med NEDC-protokollet. CO2-utsläppen godkänns enligt en standardmetod. Metoden är densamma för alla tillverkare och gör det möjligt att jämföra bilar sinsemellan. (6) Maximal lastvik beroende på version. (7) I enlighet med ISO3832-standarderna.

LÄS MER

MENY

MOTORER

	TCe 150 4WD	Blue dCi 115	Blue dCi 115 4WD
MOTORER			
Drivmedel	Bensin	Diesel	Diesel
Max. effekt kW CEE (hk) vid varv / minut (rpm)	110 (150 hk) vid 5,250-6,000	85 (115 hk) vid 3,750	84 (115 hk) vid 3,750
Max. vridmoment Nm CEE (m.kg) vid varv / minut (rpm)	250 vid 1,700-3,250	260 vid 1,750-2,750	260 vid 1,750-2,750
Insprutning	Direktinsprutning	Direktinsprutning	Direktinsprutning
Slagvolym (cc)	1,332	1,461	1461
Antal cylindrar/ventiler	4 cylindrar/ 16 ventiler	4 cylindrar/ 8 ventiler	4 cylindrar/ 8 ventiler
Utsläppsnorm	Euro 6	Euro 6	Euro 6
Partikelfilter (1)	Ja	Ja	Ja
Stop & Start (2)	Ja	Ja	Ja

PRESTANDA

Topphastighet (km/h) / 0-100 km/h (s)	174/10.4	174/10.2	174/10.2
1.000 m från stillastående (s)	31,8	32,2	33,2

VÄXELLÅDA OCH TRANSMISSION

Transmission	4x4	4x2	4x4
Växellåda / Antal växlar	Manuell / 6	Manuell / 6	Manuell / 6

STYRNING

Styrning	Elassisterad servostyrning	Elassisterad servostyrning	Elassisterad servostyrning
Vändcirkel mellan trottoarkanter (m)	10,72	10,72	10,72

BROMSAR

Fram: ventilerade skivor, diameter (mm)	280	280	280
Bak: trumbromsar, diameter (tum)	9	9	9

DÄCK OCH FÄLG

Däckdimension	215/65 R16 & 215/60 R17
---------------	-------------------------

FÖRBRUKNING & UTSLÄPP (3)

Testförfarande	WLTP(5)		
Eco mode	Ja	Ja	Ja
Bränsletank (L)	50	50	50
AdBlue® tankstorlek (4) (l)	-	15,1	15,1
CO2 utsläpp blandad körning (g/km)	153	127	139,
Förbrukning blandad körning (l/100 km)	6,8	4,8	5,3

VIKTER (kg) OCH LASTVOLYM

Min. vikt tom körklar (tjänstevikt)	1,324	1,350	1,439
Godkänd tillåten tågvikt (MTR)	3,349	2,998	3,445
Godkänd max. vikt med last (totalvikt)	1,849	1,798	1,945
Max. lastvikt(6)	460 - 525	460 - 490	460 - 513
Max. dragvikt bromsat släp	1,500	1,200	1,500
Max. dragvikt obromsat släp	695	690	740
Min. bagagerumsvolym under insynsskydd med däckreparationskit /reservhjul (7) (dm3 VDA)	411/376	471/428	411/376
Max. bagagerumsvolym med nedfällt baksäte med däckreparationskit /reservhjul (7) (dm3 VDA)	1,444/1,409	1,504/1,461	1,444/1,409
Min. bagagerumsvolym under insynsskydd med däckreparationskit /reservhjul (liter)	467/414	494/471	467/414
Max. bagagerumsvolym med nedfällt baksäte med däckreparationskit /reservhjul (liter)	1,614/1,559	1,574/1,551	1,614/1,559

(1) Bensinmotor med partikelfilter (DPF): för att minska utsläpp från partiklar har bensinmotorerna utrustats med ett partikelfilter. Partikelfiltret avlägsnar partiklar ur avgaserna och bränner sedan upp dem i en automatisk regenereringsprocess. Partikelfiltret är underhållsfritt. (2) Fordonets startbatteri är anpassat för användning med Stop & Start-systemet (3) Officiell förbrukning och utsläpp i enlighet med rådande lagstiftning. (4) Blue dCi dieselmotorer är utrustade ett SCR*-reningssystem med AdBlue® (en ogiftig tillsats som finns på de flesta bensinstationerna) Tekniken omvandlar kväveoxid till ofarliga gaser. Fordonet meddelar brukaren när påfyllning av AdBlue®-tanken krävs. *SCR (Selective catalytic reduction) innebär att amoniak (NH3) från AdBlue® sprutas in i den katalytiska omvandlaren. Den kemiska reaktionen som uppstår omvandlar kväveoxid (NOx) till ofarliga gaser (vattenånga och ofarligt kväve). Fordonets bränsle- och AdBlue®-förbrukning påverkas av hur fordonet används, utrustning, körmönster och last. (5) Detta nya testprotokoll gör det möjligt att få resultat som ligger mycket närmare de värden som bilen kommer att uppvisa vid normal vardagskörning, än vad som var fallet med NEDC-protokollet. CO2-utsläppen godkänns enligt en standardmetod. Metoden är densamma för alla tillverkare och gör det möjligt att jämföra bilar sinsemellan. (6) Maximal lastvikt beroende på version. (7) I enlighet med ISO3832-standarderna.

LÄS MER

MENY

UTRUSTNING OCH TILLVAL

	ESSENTIAL	EXPRESSION	EXTREME
EXTERIÖR			
LED ljussignatur	•	•	•
Halvljusautomatik	•	•	•
Grill med vit dekor	•	•	•
Hasplåtar fram och bak	Svarta	Svarta	Megalitgråa
Dörrhandtag	Svarta	Karossfärgade	Karossfärgade
Backspegelkåpor	Svarta	Silver	Kopparbruna
Takrails	Svarta	Svarta	-
Modulära takrails	-	-	Megalitgråa
Mörktonade rutor (bakre sidorutor, kvartsrutor, baklucka)	-	-	•
Hajfensantenn i svart metallic	-	-	•
Skärmdekor i svart plast	-	-	•
16" stålfälgar med hjulsida	•	-	-
16" Oraga aluminiumfälgar	-	•	-
17" Tergan aluminiumfälgar	-	-	•
INTERIÖR			
Ventilationsmunstycken	Stålgråa	Stålgråa	Kopparbruna
Dörrhandtag	Svarta	Stålgråa	Stålgråa
Handtag i dörrsidan	-	-	Dimgråa
1/3- 2/3 fällbart baksäte	•	•	•
Soft feel ratt	•	•	•
Essential-klädsel	•	-	-
Expression-klädsel	-	•	-
Extreme-klädsel	-	-	•
AKTIV OCH PASSIV SÄKERHET			
ABS (Anti-lock Braking System) låsningsfria bromsar + EBA (Emergency Brake Assist) panikbromsassistans	•	•	•
Electronic Stability Control (ESC)(1) elektroniskt stabilitetsprogram med starthjälp i backe Hill Start Assist (HSA)	•	•	•
Förarairbag	•	•	•
Passagerarairbag, avstängningsbar	•	•	•
Axel- och sidokrockgardiner	•	•	•
Säkerhetsbälten fram och bak med pyroteknisk försträckning	•	•	•
Däcktrycksövervakning	•	•	•
Tredje trepunktsbälte bak	•	•	•
Dödavinkeln-varning	-	-	•
Reservhjul + domkraft(2)	○	○	○
Däckreparationskit	•	•	•
Isofix-fästen på ytterplatserna bak	•	•	•
KÖRNING OCH INSTRUMENT			
Elassisterad servostyrning	•	•	•
Färddator med 11 funktioner (LCD skärm): total sträcka, aktuell sträcka, förbrukat bränsle, genomsnittsförbrukning, återstående räckvidd, genomsnittshastighet, serviceintervaller, växlingsindikator, yttertemperatur, klocka och bränslemätare	•	-	-
Färddator med 13 funktioner (TFT skärm): total sträcka, aktuell sträcka, förbrukat bränsle, genomsnittsförbrukning, återstående räckvidd, genomsnittshastighet, serviceintervaller, växlingsindikator, hastighet, språk, öppen dörrvarning, belysning, klocka, yttertemperatur	-	•	•
Bälteslarm med ljud och bild	•	•	•
Eco Mode (Euro 6) + Stop & Start + växlingsindikator	•	•	•
Hill Descent Control (endast med 4x4)	-	•	•
Farthållare / begränsare	•	•	•
Parkeringsassistans bak	-	•	•
Backkamera	-	○	•
Multiview-kamera	-	-	•

•: standard; ○: tillval; -: ej tillgängligt. (1) Avstängningsbar endast på 4x4 versioner. (2) Reservhjulet ersätter däckreparationskitet.

UTRUSTNING OCH TILLVAL

	ESSENTIAL	EXPRESSION	EXTREME
SIKT			
Dimljus fram	•	•	•
Eluppvärmd bakruta	•	•	•
Backspeglar, manuellt justerbara	•	-	-
Eluppvärmda ytterbackspeglar	-	•	•
Automatiska vindrutetorkare	-	-	•
KOMFORT			
Värmepaket med 4 nivåer, ventilation och återcirkulation	•	-	-
Manuell värme och luftkonditionering	•	•	-
Klimatanläggning	-	-	•
Automatiskt infällbara backspeglar	-	-	•
Fjärrstyrt centrallås	•	•	•
Handsfree nyckelkort	-	-	•
Elektriska fönsterhissar fram	•	•	•
Elektriska fönsterhissar bak	-	•	•
Ratt justerbar i höjd- och djupled	•	•	•
Höjdjusterbart förarsäte	-	•	•
Höjdjusterbart förarsäte med svankstöd	-	-	•
Mellanhög mittkonsol med skjutbart armstöd och förvaring	-	-	•
2 USB uttag bakom mittkonsolen	-	-	•
Läslampa förarplats med 20-sekunders timer	•	-	-
2 läslampor fram (m. 20 sekunders timer på förarsidan)	-	•	•
1 passagerarläslampa bak	-	-	•
12V uttag fram/bak	•/-	•/•	•/•
Handskfack med belysning	-	-	•
Belyst bagageutrymme	•	•	•
Eluppvärmda framsäten	•	•	•
AUDIO			
Plug & Music: DAB MP3 radio, USB & AUX-uttag, 4 högtalare, Bluetooth® telefoni rattreglage	•	-	-
8" Media Display: DAB radio, smartphonespeglning via USB-kabel, Bluetooth®, 4 högtalare, 8" pekskärm	-	•	-
8" Media NAV: MAP CARE navigation (kartor över västeuropa + 6 kostnadsfria uppdateringar under 3 år), DAB radio, smartphone-speglning via USB-kabel, Bluetooth®, 6 högtalare, 8" pekskärm	-	○	•
TILLVALSPAKET			
Navigationspaket: Backkamera, Media NAV m. MAP CARE navigation (kartor över västeuropa + 6 kostnadsfria uppdateringar under 3 år), DAB radio, smartphone-speglning via USB-kabel	-	○	•

•: standard; ○: tillval; -: ej tillgängligt. (1) Avstängningsbar endast på 4x4 versioner. (2) Reservhjulet ersätter däckreparationskitet.

LÄS MER

MENY

MÅTT

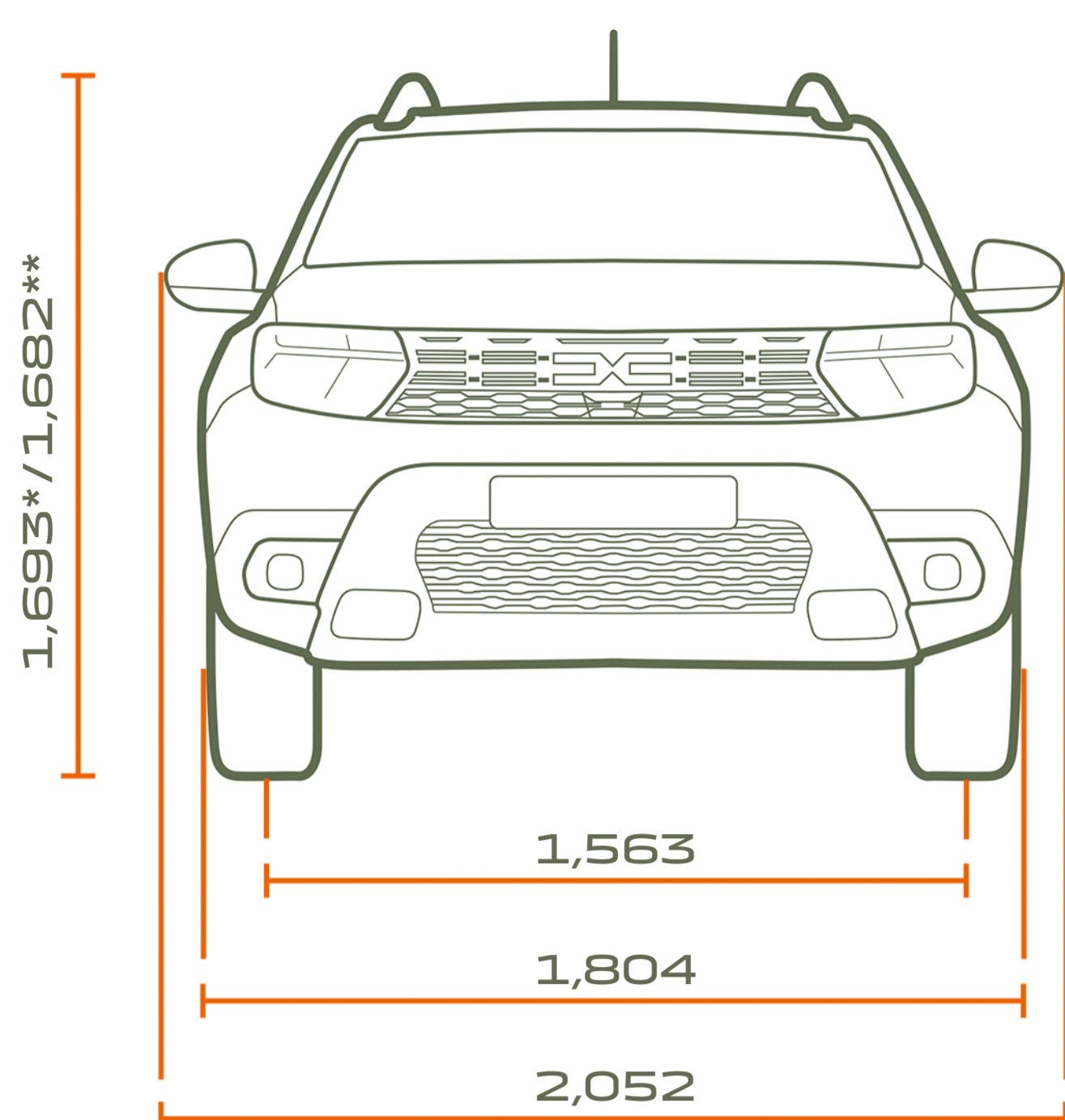

FRAMIFRÅN

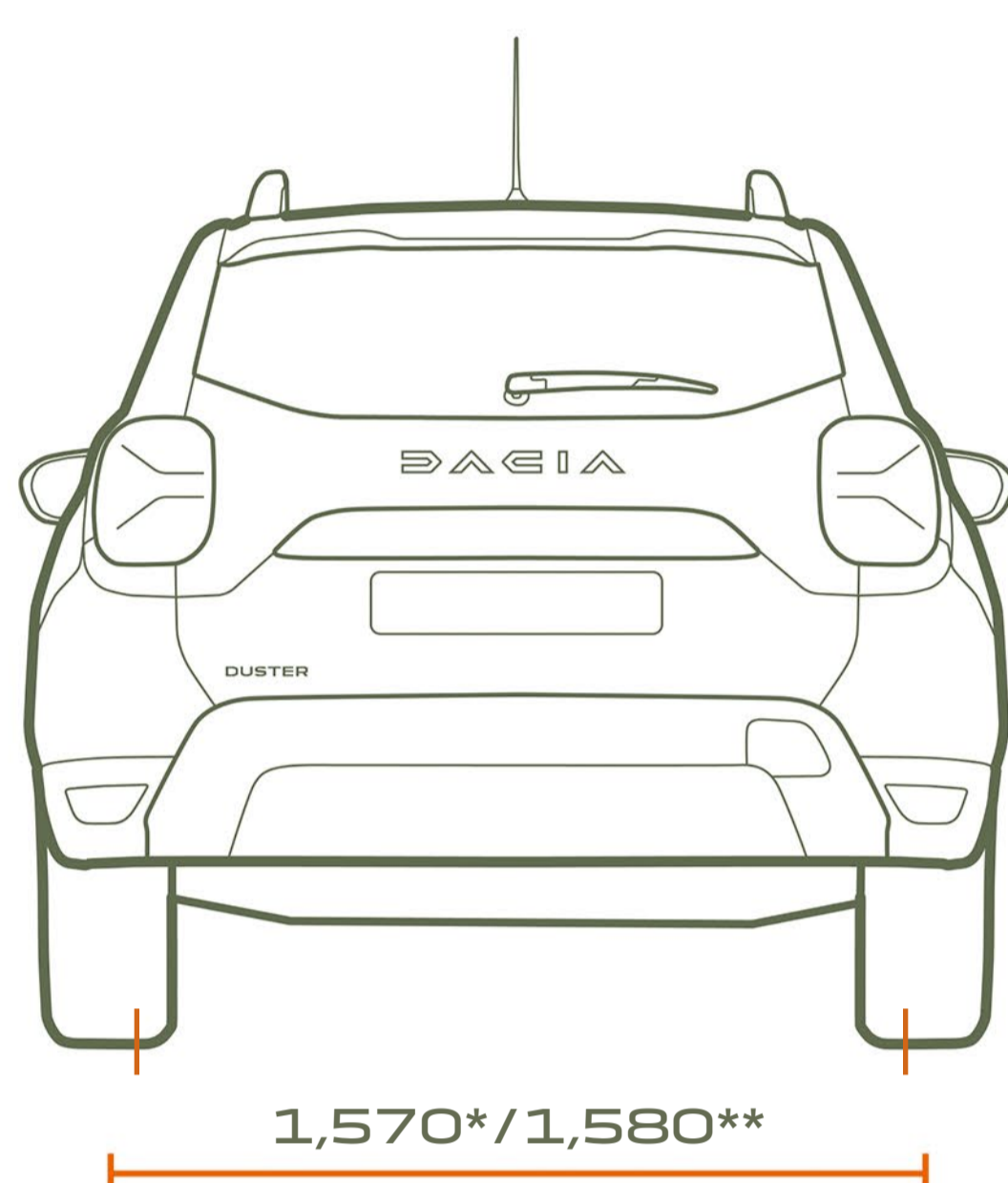

BAKIFRÅN

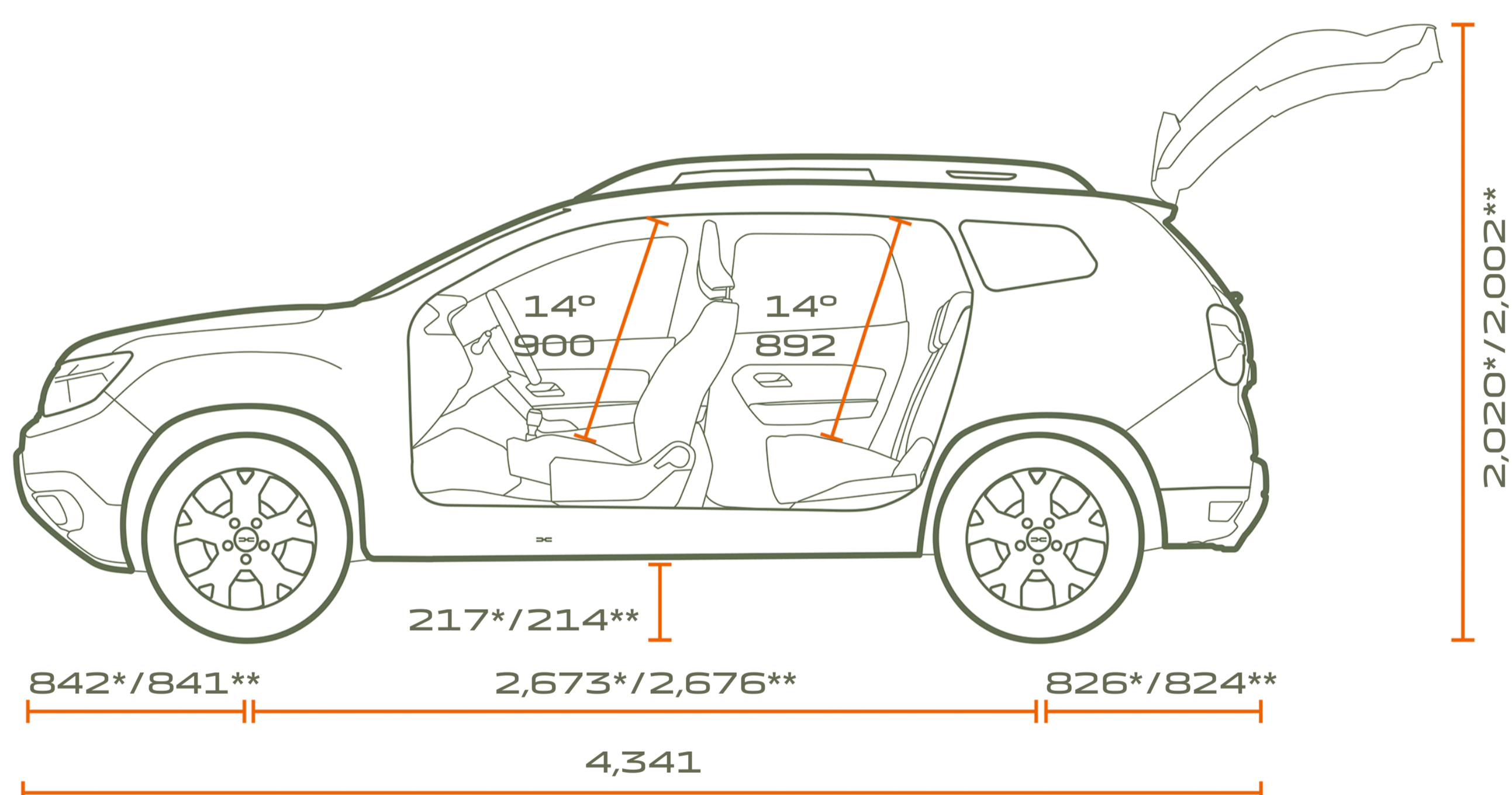

FRÅN SIDAN

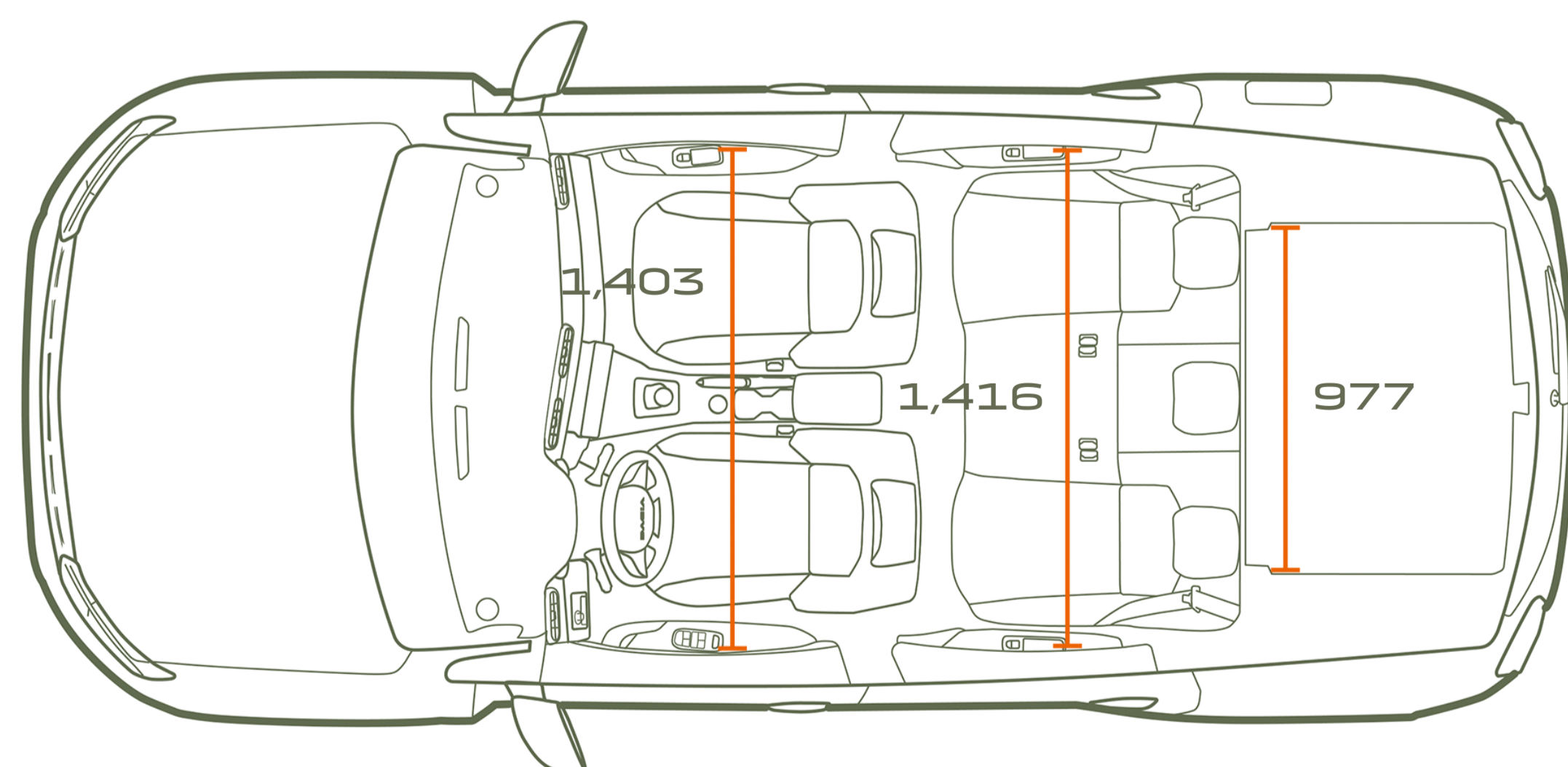

FRÅN OVAN

BAGAGERUMSVOLYM (L)

Min. bagagerumsvolym under insynsskydd med reservhjul (4x2/4x4)

478/414

Max. bagagerumsvolym med nedfällt baksäte och reservhjul (4x2/4x4)

1,623/1,559

Alla mått i mm.

*med 4x2.

**med 4x4

EN FRAMGÅNGSSAGA

Hos Dacia erbjuder vi praktiska och pålitliga bilar som ger mycket för pengarna. Snygg och välgenomtänkt design utan onödigt lull-lull och den mest tillförlitliga och välbeprövade tekniken... alltid till ett oslagbart pris. På femton år har vi ändrat spelreglerna och vänt upp och ner på bilmarknaden.



TA NÄSTA STEG

[LÄS MER](#)[BOKA PROVKÖRNING](#)[HITTA DIN ÅTERFÖRSÄLJARE](#)

Följ DACIA på Facebook



Följ DACIA på Youtube



Följ DACIA på Instagram

Alla försiktighetsåtgärder har vidtagits för att säkerställa att detta dokument är korrekt och uppdaterat vid tiden för pressläggningen. Dokumentet har skapats utifrån prototyper och modeller som används före lansering. I enlighet med företagets kontinuerliga produktutveckling förbehåller Dacia sig rätten att när som helst ändra specifikationer, bilar och tillbehör som beskrivs och avbildas här. Dacia-återförsäljarna får meddelande om alla sådana ändringar så snabbt som möjligt. Beroende på försäljningsland kan versionerna variera, och viss utrustning kan vara otillgänglig (som standard, tillval eller tillbehör). Hör av dig till din Dacia-kontaktperson för den senaste informationen. På grund av begränsningar inom trycktekniken kan färgerna i den här broschyren avvika något från de verkliga färgerna på lack och klädsel i kupén. Med ensamrätt. Det är förbjudet att helt eller delvis, oavsett metod och format, mångfaldiga hela eller delar av den här publikationen utan att först ha inhämtat skriftligt godkännande från Dacia.

Dacia rekommenderar 

PUBLICIS – FOTORÄTTIGHETER: ADDITIVE, BAM, P. CURTET, MARC & DAVID, H. PICARD, ©RENAULT MARKETING 3D-COMMERCE – MAJ 2023