

DACIA
ALL YOU NEED

NYA DACIA SANDERO SANDERO STEPWAY



DACIA SANDERO STEPWAY

**MED PLATS
FÖR BÅDE
VARDAG OCH
DRÖMMAR**





VIDARE VYER

Redan vid första anblicken står det klart – nya Sandero Stepway är bilen för den som inte tvekar att förverkliga planer och drömmar. Ett dynamiskt framsparti, effektfulla fälgar, nya hasplåtar och förhöjd markfrigång ger den energiska och robusta framtoningen hos en äkta crossover. LED-strålkastare, Y-formad ljussignatur och den nya svarta kylargrillen med vita detaljer vid logotypen förstärker

framspartiet och lyfter personligheten ytterligare. För att du ska få optimal sikt aktiveras både strålkastare och torkare* automatiskt, och med det nya tillvalet "sollucka i glas" kan du njuta fullt ut av omgivningen. Sandero Stepway är äventyraren som anpassar sig efter dina resplaner.

*Beroende på version



LED-HALVLJUSSTRÅLKASTARE



GENOMTÄNKTT KOMFORT

All teknik du behöver*: låt nyckelkortet låsa upp dörren åt dig, stig in och börja utforska den nya kupén. Här finns kromade detaljer, specialklädsel med orange dekorkant, inställning av säten och ratt i både höjd- och djupled, justerbara nackstöd, elektrisk parkeringsbroms och stängd förvaring – praktiskt,

snugg och bekvämt. Anslut din smarttelefon trådlöst och lägg upp dina favoritappar på den åtta tum stora pekskärmen. Välplacerade reglage gör att du snabbt och lätt kommer åt alla funktioner du behöver. Inga konstigheter.

*Beroende på version



SPECIFIK STEPWAY-KLÄDSEL



MEDIANAV MED 8" TOUCHSKÄRM



ELEKTRISK PARKERINGSBROMS





GOTT OM PLATS FÖR ALLT DU VILL

Nya Sandero Stepway är redo att möta det verkliga livets utmaningar. Den har ett stort bagageutrymme som du på ett ögonblick ställer om från vardagslunk till drömförverkligande. Fäll ner sätena med en rörelse, anpassa lastkapaciteten och börja fylla på med oförglömliga upplevelser.

Nu finns också en smart funktion som gör att du enkelt förvandlar takskenorna till en tvärgående lasthållare* så att du kan sätta dit en takbox, en cykel- eller skidhållare. Redo att ge dig ut på nya äventyr? Det är nu det gäller.

*Beroende på version



TAKRAILS SOM GÅR ATT FÖRVANDLA TILL...



...TAKRÄCKE

DACIA SANDERO

EN UNIK VÄN I STAN



DACIA SANDERO

STYRKAN I DET ÄKTA

Upptäck den nya, helt omdesignade Sandero. En oemotståndlig kombination av styrka, robusthet och dynamik. De Y-formade lamporna både fram och bak skvallrar om att detta är en modern framåtsträvare som vet precis vart den vill. LED-halvljus för ännu tryggare mörkerkörning. Kylargrillen med bikakemönster ger ytterligare karaktär.

Den där Sandero-känslan som du tycker så mycket om har utvecklats och blivit ännu lite mer raffinerad. Vad sägs till exempel om bakspegelkåpor som matchar karossen? Den nya formen förbättrar aerodynamiken och bidrar till att minska ljudnivån i kupén.



BAKLJUS MED «Y-SHAPE» LED-LJUSSIGNATUR





ALLT VIKTIGT INOM RÄCKHÅLL

Allt utvecklas. Både världen omkring oss och våra behov. Det är därför nya Sandero har fått en ny interiör. Med högre komfort, exklusiva material, uppdaterad design och teknik* som är lätt att använda. Redan när du närmar dig bilen läser den upp sig automatiskt för att välkomna dig in i den ombonade och moderna kupén. Den nya panoramainstrumentbrädan är både elegant och effektiv. Den är vänd mot föraren och gör det lättare att använda alla funktioner: nya intuitiva AC-reglage, integrerad

8-tumsskärm – med navigering och trådlös spegling av apparna i din smarttelefon – parkeringsassistans fram som varnar dig när du kommer nära ett hinder – ratt som går att ställa in i både höjd- och djupled. Den elektriska parkeringsbromsen underlättar biltillvaron ytterligare. I nya Sandero är det alltid lätt att fokusera på det väsentliga.



KVALITATIVA MATERIALVAL



INFORMATIONSDISPLAY MED BLAND ANNAT RADIOINFORMATION



TA KONTROLL ÖVER UTRYMMET

Nya Sandero anpassar sig perfekt efter ditt liv. Den har ett stort bagageutrymme och fällbart baksäte så att du får plats med allt du behöver. Dessutom bjuder den på flera andra förvaringsutrymmen: mugghållare, fack i dörrarna, stängt handskfack och en mittkonsol där du kan stuva undan allt möjligt som du vill ha nära till hands men ändå inte liggande framme.

Törre axelutrymme för föraren och mer plats i knähöjd för passagerarna i baksätet så att de sitter bekvämt. Nya Sandero gör helt enkelt sitt yttersta för att alla ska trivas.



BAGAGERUMSVOLYM 328 LITER



BAGAGERUMSVOLYM MED NEDFÄLT BAKSÄTE 1 108 LITER



MITTARMSTÖD MED 1,2 LITER FÖRVARING

ALLTID SÄKER ALLTID TRYGG

För oss på Dacia finns det inget viktigare än att hela tiden förbättra säkerheten i våra bilar för att förare och passagerare ska få en ännu säkrare resa. Med automatisk panikbromsning, starthjälp i backe, sex krockkuddar och döda vinkel-varnare* kan du känna dig helt lugn. Nya Dacia Sandero och Sandero Stepway har vad som behövs för en trygg färd, oavsett om du sitter bakom ratten eller åker med.

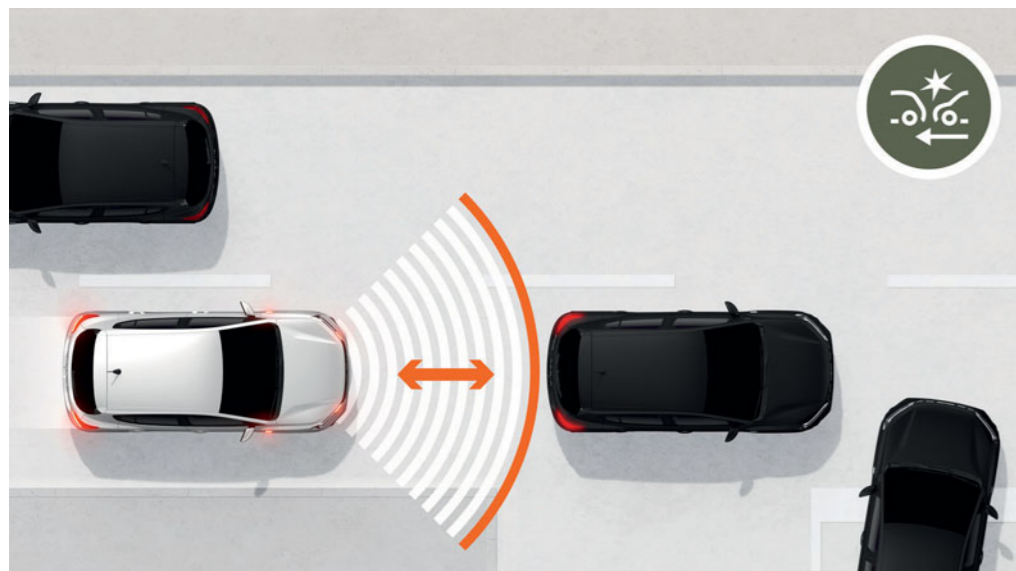

AUTOMATISK PANIKBROMSNING

Ibland räcker det inte att vara fokuserad och ha bra reflexer. Lita på nya Sandero för att undvika eller mildra sammanstötningar i trafiken. Den automatiska panikbromsningen känner av kollisionsrisker. Om du inte reagerar eller inte bromsar tillräckligt hårt aktiveras systemet och optimerar bromsningen.

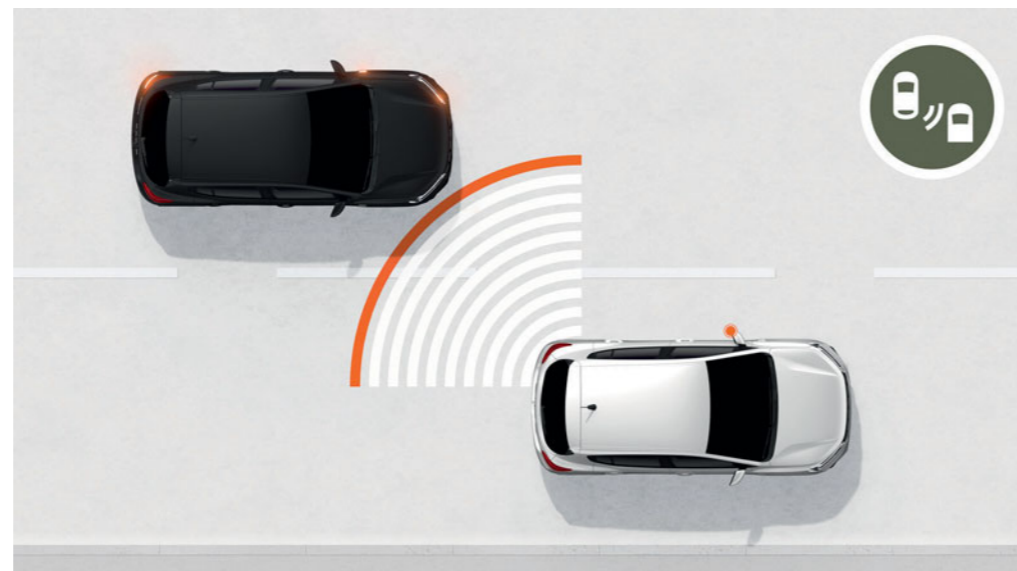

DÖDA VINKELN-VARNARE

De kan vara svårt att ha koll på allt när man byter fil. Din nya Sandero har sensorer på sidorna, fram och bak och gör dig uppmärksam på om du riskerar att köra in i en bil som ligger bredvid eller strax bakom.

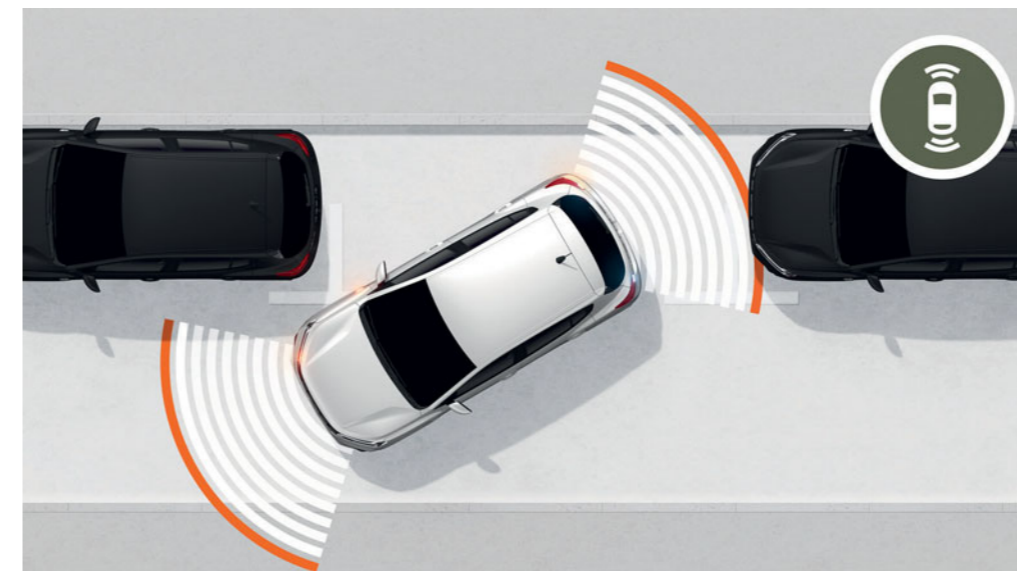

PARKERINGSASSISTANS FRAM OCH BAK OCH BACKKAMERA

I stan gäller det att parkera när man hittar en ledig plats, även om det är trångt. Här får du hjälp att ratta rätt genom ljudsignaler och bild så att du undviker minsta hinder både bakom och framför bilen.



STARTHJÄLP I BACKE

Slipp oroa dig för att rulla bakåt när du startar i backe! Den här funktionen håller bilen still när du släpper upp bromsen. Nu behöver du inte sitta med hjärtat i halsgropen och parera med handbromsen, utan kommer iväg tryggt, snabbt och enkelt.

FÄRGER, NAVKAPSLAR OCH FÄLGAR

FÄRGER



SNÖVIT⁽¹⁾



KOMETGRÅ⁽²⁾



DUSTY KAKI^{(1)**}



ORANGE ATAKAMA^{(2)**}



URBAN GRÅ^{(1)*}



RÖD FUSION^{(2)*}

(1) Solidlack. (2) Metallic-lack.
*Endast på Sandero. **Endast på Stepway..



NATTSVART⁽²⁾



GRÅ MOONSTONE⁽²⁾



BLÅ IRON⁽²⁾

NAVKAPSLAR OCH FÄLGAR



NAVKAPSEL
15" ELMA



FÄLG
16" MAHALIA**

DACIA Sandero och SANDERO STEPWAY TILLBEHÖR

1. LASTHÅLLARE SANDERO

Lättmonterade, profilerade takskenor som är perfekta när du vill montera en cykel- eller skidhållare eller öka lastkapaciteten genom att sätta takbox på bilen.

2. TEXTILGOLVMATTA PREMIUM OCH INSTEGSLISTER MED BELYSNING FRAM

Skydda kupén med snygga och exklusiva SANDERO-textilgolvmattor av hög kvalitet. Instegslister med belysning (säljs i uppsättning om två) ger extra VIP-känsla när du stiger in i bilen.

3. ARMSTÖD PÅ SÄTE

För att du som förare ska ha det extra bekvämt, satsa på ett extra, justerbart armstöd som du både kan ställa in i höjdlid och ta bort helt.

4. HAJFENSANTENN

Ge din bil ett ännu modernare utseende med den här kompakta antennen som harmonierar perfekt med bilens linjer.

5. AVTAGBAR DRAGKROK

Kulleden gör att du snabbt och lätt demonterar dragkroken utan verktyg så att din bil behåller sitt ursprungliga utseende. Rekommenderas för frekvent användning.

6. SVANHALSDRAGKROK

Används för att på ett säkert sätt dra eller bära upp allt från cykelhållare till släp, båtkärra, husvagn, byggmaterial...



7. LASTKANTSSKYDD

Sätt extra piff och skydda den bakre stötfångaren med det här skräddarsydda och praktiska tillbehöret. Med en snygg, borstad yta som gör att bilen ser extra robust ut.

8. VÄRMEFORMAD BAGAGERUMSMATTA

Det går snabbt att sätta dit, anpassar sig efter formen på ditt bagageutrymme och har höga kanter så att originalmattan är väl skyddad. Facket är halvmjukt, lätt att ta ur och rengöra.

9. EASYFLEX BAGAGERUMSMATTA

Täck hela lastutrymmet när du ska köra sådant som tar stor plats. Ett flexibelt och vattentätt skydd som du enkelt viker ihop och viker ut så att det passar baksätet, även när det är helt nedfällt..

10. GUMMIMATTA MED UPPHÖJDA KANTER

De här mattorna med hög kant är speciellt framtagna för att passa din bil och skyddar kupégolvet mot både vatten och smuts. Mattorna är lätta att sköta och går snabbt att sätta fast tack vare de praktiska fästclipsen.

11. DÖRRSKYDDLISTER

Ge bilen ytterligare attityd samtidigt som du skyddar nederdelen av dörrarna

12. STÄNKSKYDD FRAM OCH BAK

Skyddar effektivt nederdelen av karossen mot vatten, lera och grus.

MÅTT

SANDERO

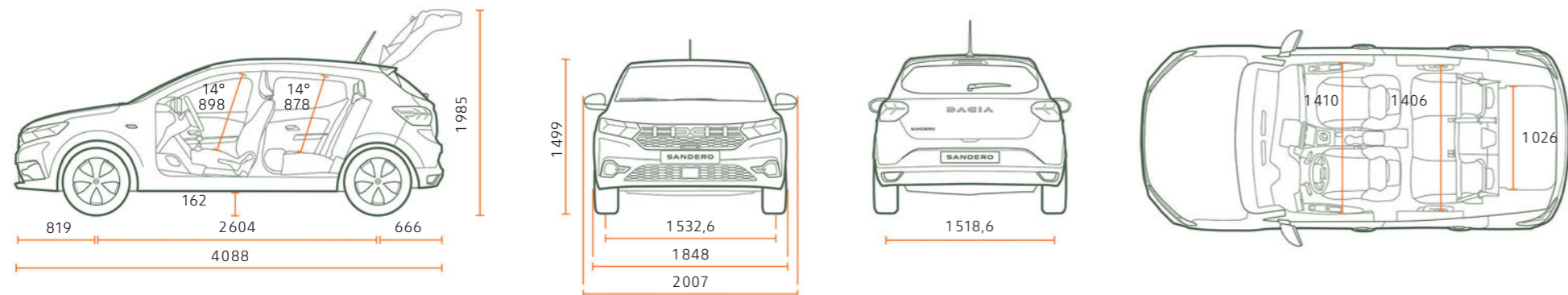

BAGAGEUTRYMME (i dm³ - VDA-standard)

Min. bagagerumsvolym (ISO 3832)	328
Max. bagagerumsvolym (ISO 3832)	1108
Volym under falskt golv (ISO 3832)	78

SANDERO STEPWAY

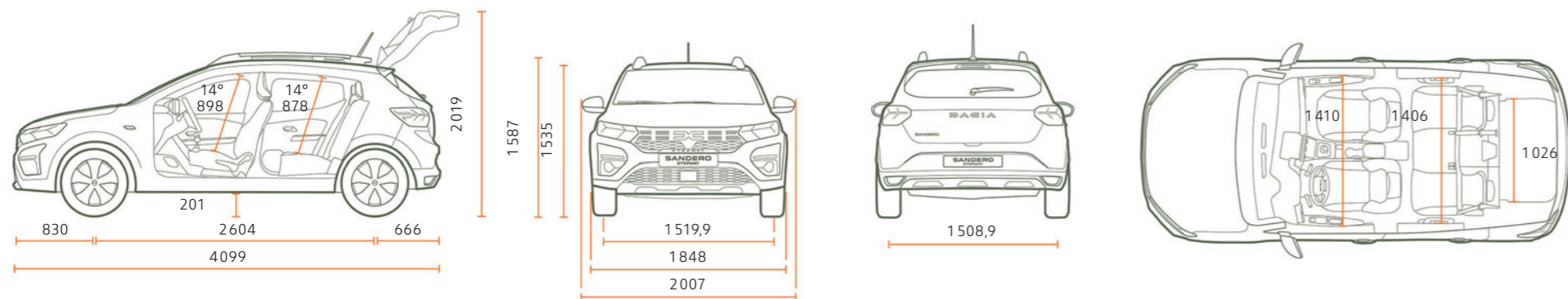

BAGAGEUTRYMME (i dm³ - VDA-standard)

Min. bagagerumsvolym (ISO 3832)	328
Max. bagagerumsvolym (ISO 3832)	1108
Volym under falskt golv (ISO 3832)	78

Mått i mm

KÖR, RES OCH NJUT, I SANN DACIA-ANDA!

Hos Dacia erbjuder vi praktiska och robusta bilar till absolut bästa pris. Här hittar du stilsäkra och trendiga modeller, men utan en massa onödigt lull-lull. Självklart utrustade med tillförlitliga och välbeprövade tekniska lösningar, alltid till ett fullkomligt oslagbart pris. Under femton år har vi skakat om och förändrat bilmarknaden i grunden. För bra för att vara sant? Nej då. Hur vi lyckas med det? En perfekt blandning av enkelhet, insyn och tillgänglighet. Hos Dacia är allt klart och tydligt hela vägen från valet av modell, till pris, ägande och underhåll. Du som väljer att köra Dacia kan lita på att du gör det bästa valet. Ett val att känna sig nöjd med eftersom det betyder att du har valt kvalitet, driftsäkerhet, snygg design och utmärkt komfort.



**NYA DACIA SANDERO
OCH SANDERO STEPWAY,
ALLT SOM BEHÖVS**



Vi har gjort allt som står i vår makt för att innehållet i det här dokumentet ska vara korrekt och aktuellt vid pressläggningen. Dokumentet har skapats utifrån modeller som används före lansering och prototyper. Inom ramen för företagets ständiga strävan att förbättra produkterna förbehåller Dacia sig rätten att när som helst ändra specifikationer, bilar och tillbehör som beskrivs och gestaltas här. Dacia-återförsäljarna får meddelande om de här ändringarna så snart det är möjligt. Versionerna kan variera mellan olika försäljningsland och det kan hända att all utrustning inte finns tillgänglig (som standard, tillval eller tillbehör). Kontakta din Dacia-representant för att ta del av den allra senaste informationen. På grund av begränsningar inom trycktekniken kan färgerna i detta dokument avvika något från de verkliga färgerna på lack och klädsel. Med ensamrätt. Det är förbjudet kopiera eller på annat vis återge hela eller delar av innehållet i det här dokumentet utan skriftligt medgivande från Dacia..

Dacia rekommenderar 

PUBLICIS - FOTORÄTTIGHETER : MCMURPHY, TWIN GROUP, © RENAULT MARKETING 3D-COMMERCE, PAGECRAN - JANUARI 2023